

Návod na použití nosiče elektrokol TRIP 2 Middle Elektro na schválené tažné zařízení A50 – typ NZK12 HV 1170.

Montáž

Zkontrolujte si obsah balení.

	Název	Počet
1	Držák rámové trubky	2
2	Excentr	2
3	Vratový šroub M6x55	2
4	Samojistící matice M6	4
5	Podložka M6	8
6	Válcová matice M6	2
7	Šroub M6x35	4
8	Klíč č. 10	1
9	Imbus č. 5	1

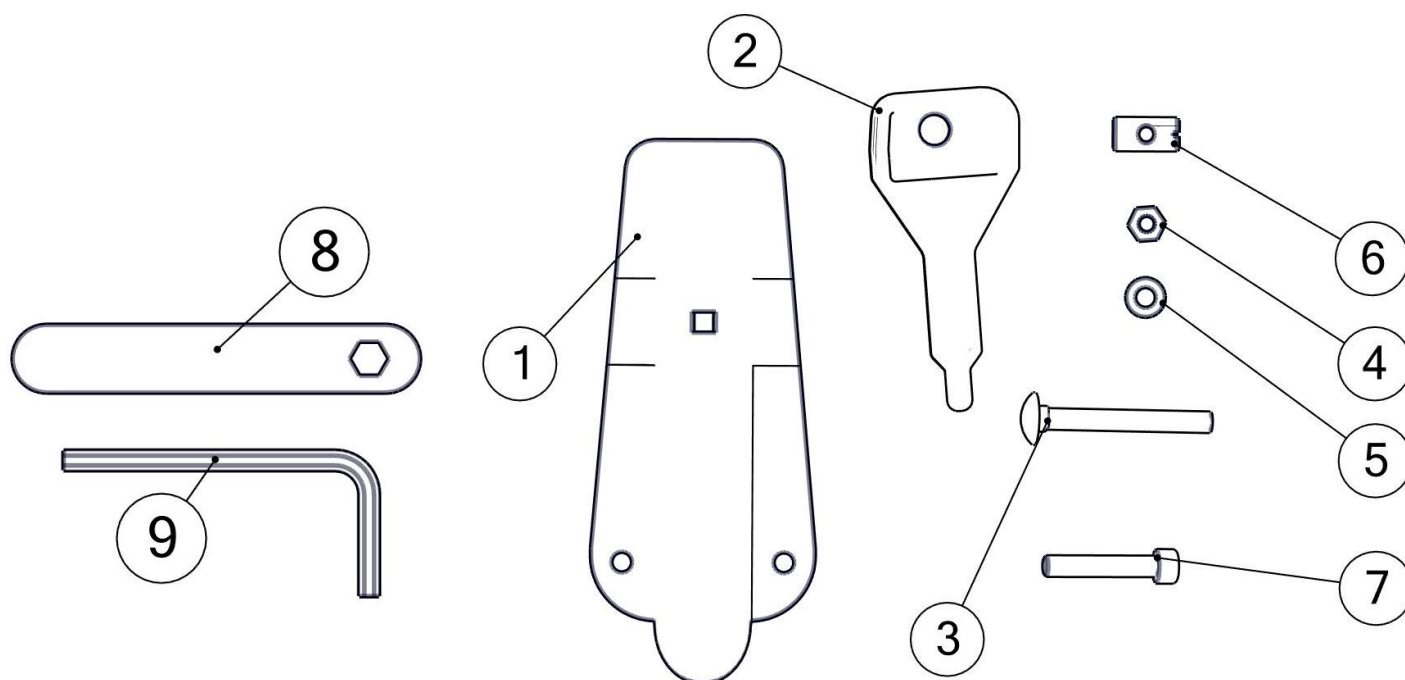
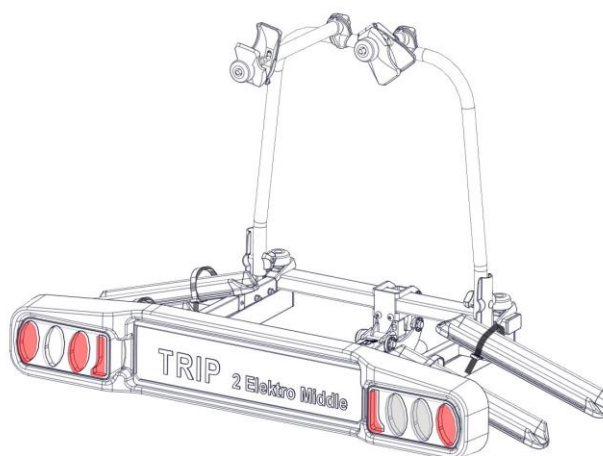

Při montáži postupujte dle obrázkové přílohy.

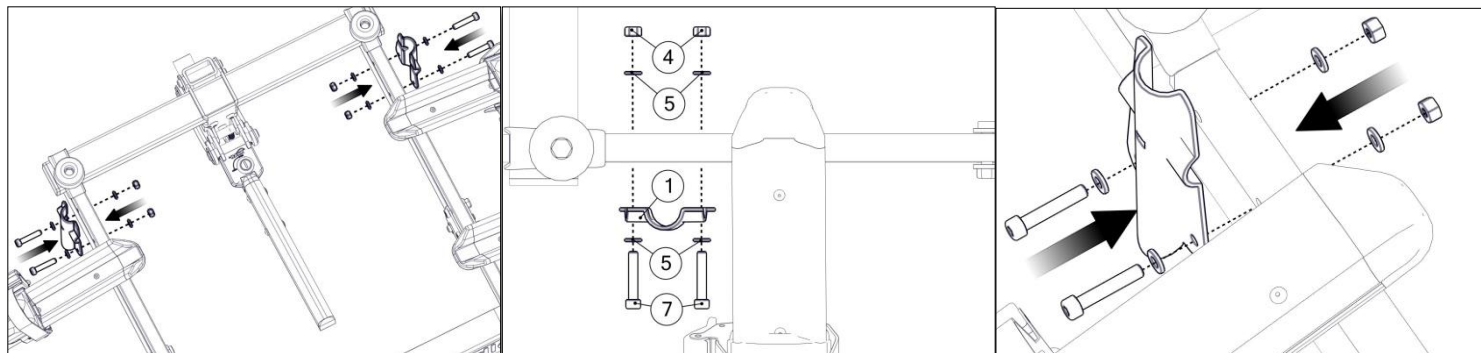

1. Na nosič našroubujte držák rámové trubky.

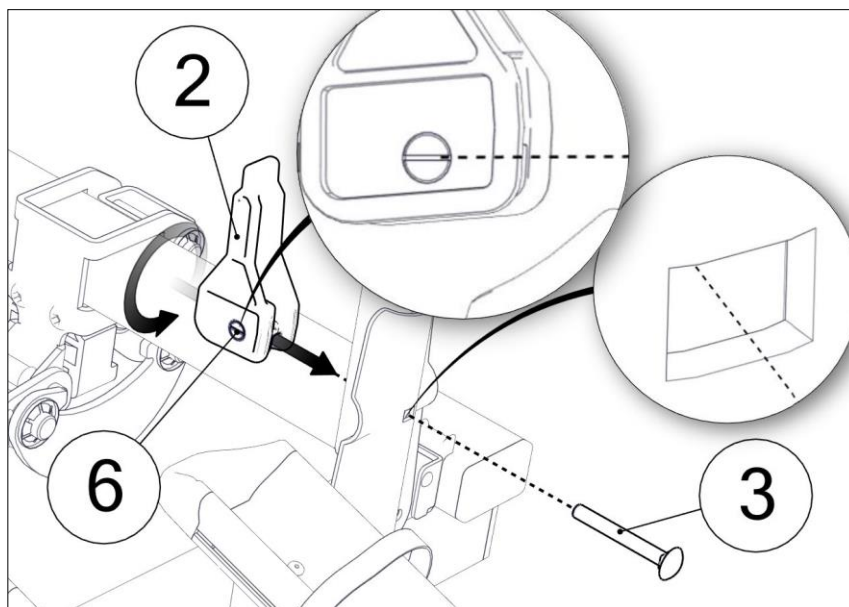

2. Přišroubujte excentry.

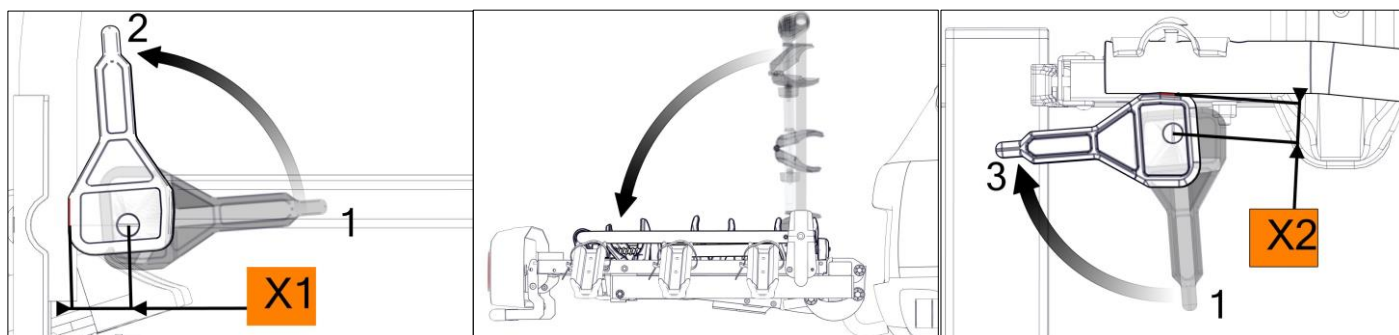

3. Nastavení do polohy pro jízdu:

Utahujte v poloze 1 a průběžně zkoušejte dotažení v poloze 2.

4. Sklopení do polohy pro uskladnění:

Povolte excentr do polohy 1, sklopte rámovou trubku a excentr nastavte do polohy 3.

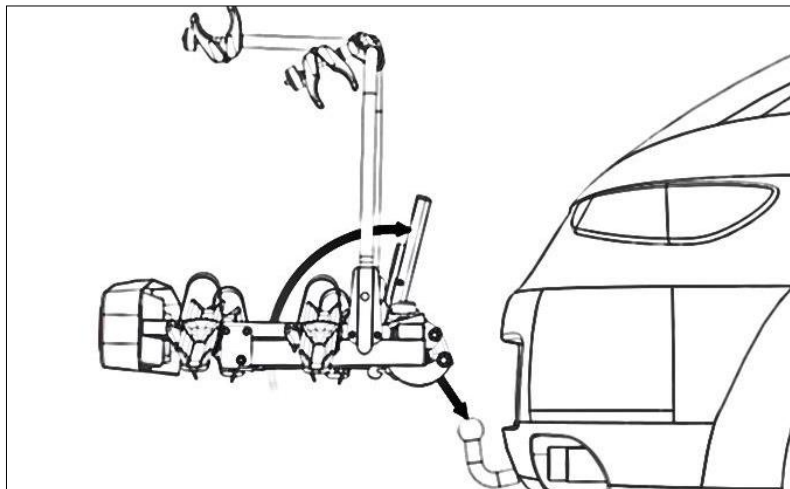

5. Nasaďte nosič na tažné zařízení se zvednutou utahovací pákou.

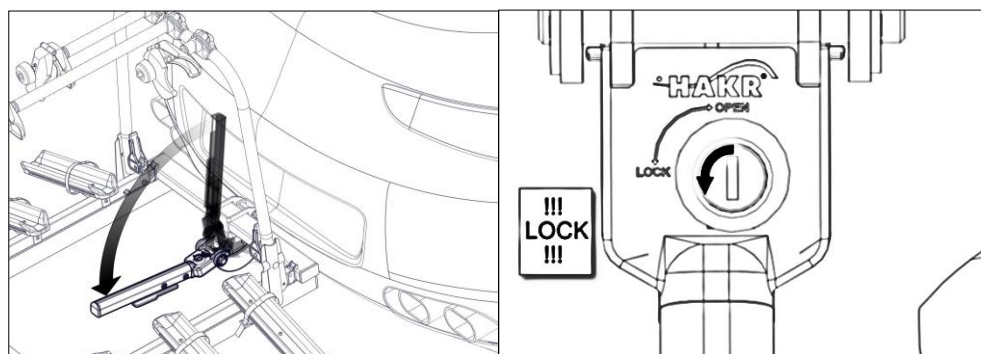

6. Páku stlačte do spodní polohy tak, aby zaskočila pojistka. Zamkněte nosič proti odcizení. Nosič při jízdě musí být vždy uzamčen!

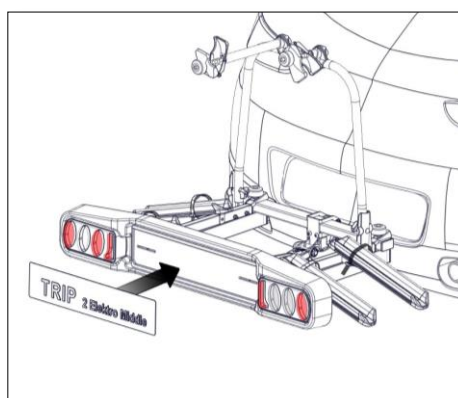

7. Nasaďte registrační značku, zasuňte zástrčku světel do zásuvky. Nosič je vybaven 13-ti pólovou zástrčkou, pro 7 pólovou zástrčku je nutné dokoupit redukci 7/13.

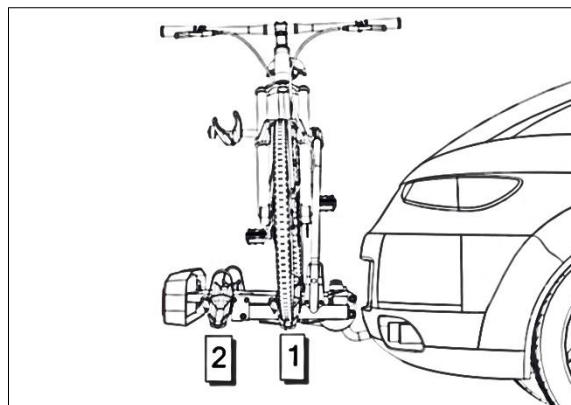

8. Na nosič nasazujte kola postupně směrem od vozidla. Pro dotažení posledního kola použijte uzamykací matici.

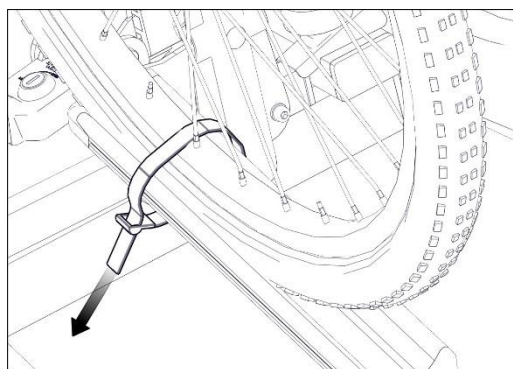

9. Dotáhněte kola řemínky k hliníkovým korýtkům.

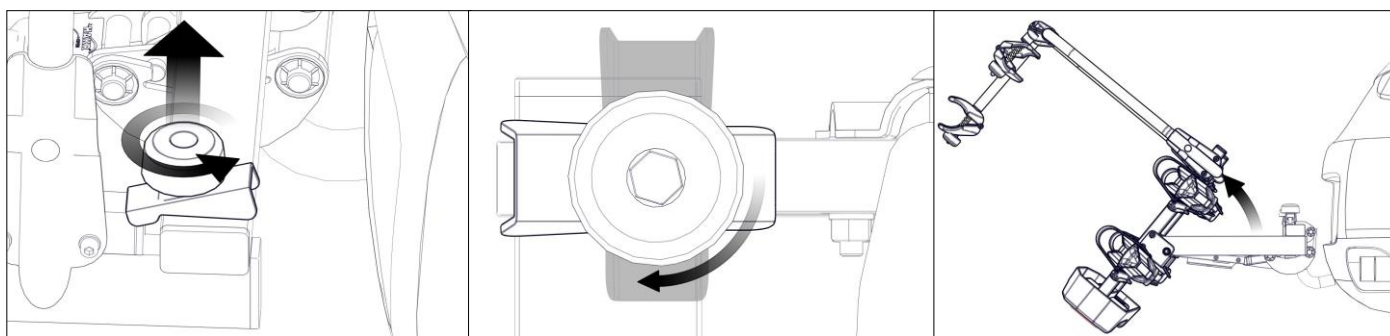

10. Pro odklopení nosiče je nutné lehce vyšroubovat šrouby aretačních zářezek a zářezky vytočit o 90° stupňů. Poté je možné odklopit nosič. POZOR na prudký pád!

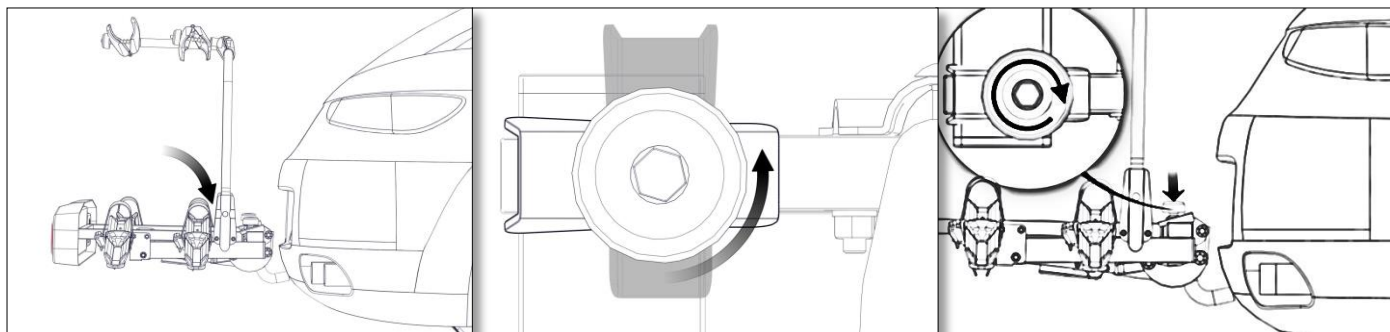

11. Při sklopení postupujte opačným postupem.

12. Před jízdou zkontrolujte dotažení všech utahovacích komponentů.

Upozornění

Celková hmotnost včetně nákladu nesmí překročit hodnotu svislého zatížení tažného zařízení uvedeného na jeho štítku, resp. uvedeného v návodu k obsluze vozidla.

Výrobek lze použít na vozy o maximální šířce 1900mm.

- Řidič je zodpovědný za řádné uchycení nosiče a jeho stav.
- Používání nosiče je možné pouze při dodržení silničních pravidel.
- Před každým výjezdem zkontrolujte vždy funkci přídavných světel.
- Převážená elektrokola musí být zbavena všech volně držících součástí.
- Všechny utahovací elementy musí být dotaženy, i pokud nejsou používány.
- Namontovaný nosič zvyšuje celkovou délku vozidla. Na něm namontovaná elektrokola mohou zároveň zvětšit šířku nákladu přes šířku vozidla a také jeho výšku. Z tohoto důvodu je potřeba věnovat zvýšenou opatrnost během jízdy a zvláště při parkování.
- Během jízdy musí být nosič vždy uzamčen klíčem.
- Všechny zničené a poškozené díly musí být vyměněny za nové. Používejte originální náhradní díly HAKR.
- Nové díly objednávejte vždy u výrobce podle kusovníku.

	ASN HAKR BRNO s.r.o. Újezd u Brna
NZK 12	ATEST 8SD 1305/II